

Widex Line spol. s r.o., Bohušovická 230/12, 190 00 Praha 9  
Tel. 283 882 217, info.cz@widexsound.com

---

## TV/audio systém Sonumaxx NX

A-4109-0



## **Bezpečnostní informace:**

- Před použitím si pečlivě přečtěte celý návod k použití.
- Návod k použití je důležitý a proto ho pečlivě uložte a předejte případně následnému uživateli.
- Přístroj a hlavně síťový adaptér je vyráběn výhradně pro domácí použití. Operační teplota je 10-35°C.
- Zacházejte s přístrojem i příslušenstvím opatrně a instalujte ho pouze do čistého prostředí s minimálním množstvím prachu.
- Pravidelně čistěte vysílač i přijímač. Z hygienických důvodů také pravidelně čistěte měkké ušní koncovky. Pokud budete chtít ušní koncovky vyměnit, pak je možné je zakoupit u prodejce.
- Barvy a leštidla na nábytek mohou poškodit gumová kolečka na spodní straně vysílače a tím mohou poškodit nábytek.
- K napájení vysílače používejte pouze dodaný síťový adaptér.
- Doporučujeme odpojit vysílač od elektrické sítě v případě, že na několik dní opustíte místo použití.

## **Upozornění:**

Na přijímači lze nastavit velmi vysoké zesílení. Prosím, držte se následujících rad a ochraňte tak svůj sluch i uši osoby s normálním sluchem, hlavně dětí, které mohou přístroj s velkým zesílením použít.

1. Před použitím přijímače snižte hlasitost na minimální úroveň.
2. Během používání si nastavte potřebnou hlasitost. Před použitím tohoto produktu společně se srdečním kardiostimulátorem se poradte se svým lékařem nebo výrobcem kardiostimulátoru, aby nedošlo k narušení funkčnosti kardiostimulátoru.
3. Pokud používáte jiné zdravotnické přístroje, pak je nutné dodržet výše uvedené bezpečnostní informace a bezpečnostní předpisy lékaře nebo výrobce.

## **Bezpečnostní informace pro lithium-polymerové baterie (Li-Pol)**

Používaná baterie v přístroji je lithium-polymerová a byla vyrobena v souladu s běžnými bezpečnostními předpisy. Baterie může být poškozena nesprávným používáním nebo není-li používána v souladu s tímto návodem. V tomto případě nenese Humantechnik žádnou odpovědnost.

### Upozornění!

V extrémních případech můžete riskovat vznik ohně nebo explozi.



- Nevystavujte baterii teplotě nad 70°C např. od přímého slunečního záření nebo od přímého ohně.
- Nevystavujte baterii vlhkosti.
- Nezkratujte baterii.
- Nerozebírejte nebo nedeformujte baterii.
- Ukládejte přístroj i baterii na chladném a suchém místě při pokojové teplotě.
- Používejte pouze dodaný síťový adaptér.
- Nabíjejte baterii v přístroji pravidelně. V případě, že není přístroj používán delší dobu, pak musí být nabíjen každých 6 měsíců po dobu cca 1 hodinu.
- Nabíjejte baterii pouze v teplotě od 10-40°C.
- Pokud je baterie viditelně poškozena, nesmí být nabíjena!
- Prosím, vraťte vadný přístroj nebo přístroj s vybitou baterií prodejci.

## Obsah balení

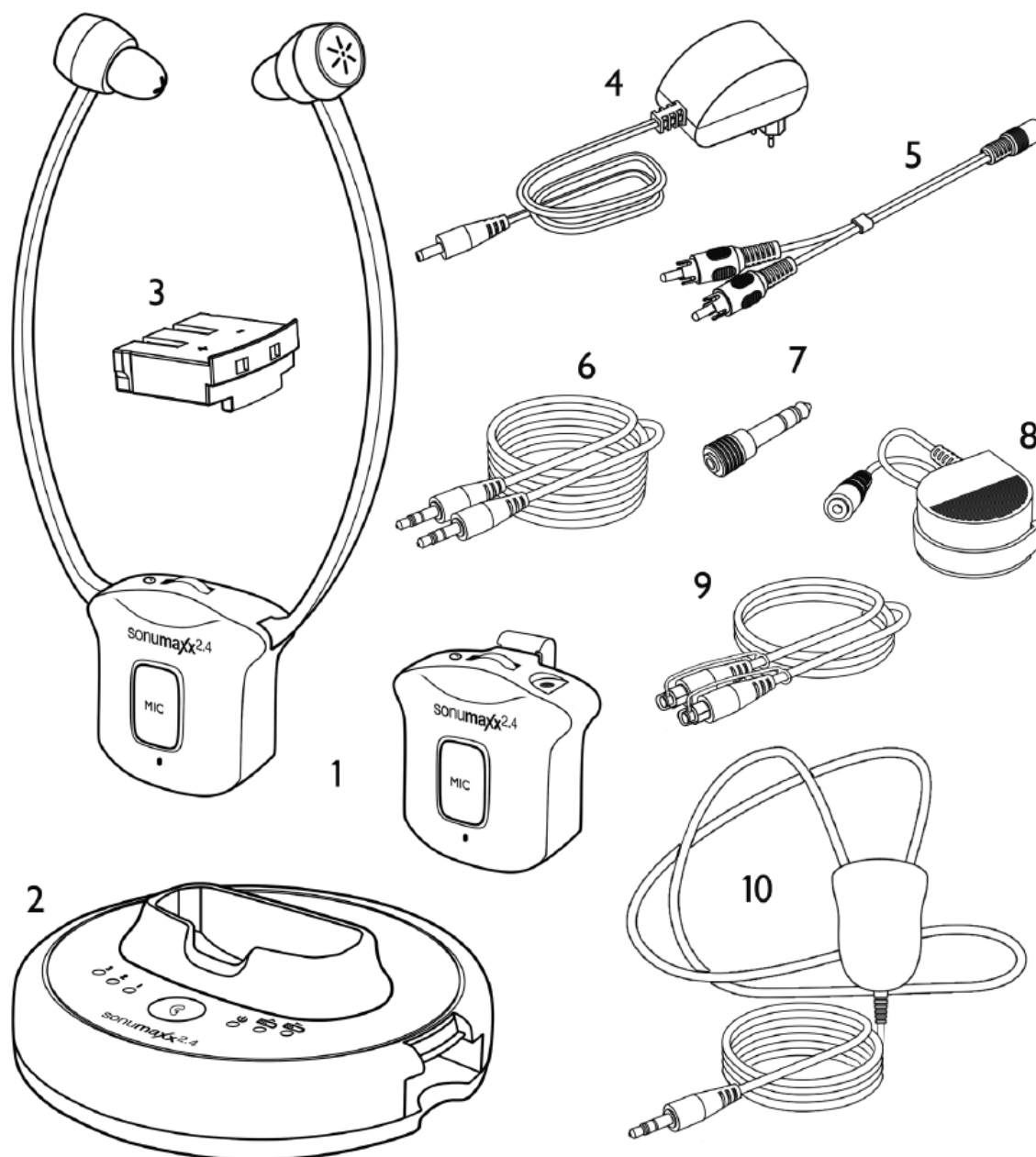

1. Přijímač (sluchátka nebo smyčka)
2. Vysílač
3. Nabíjecí baterie Li-Pol (2 ks)
4. Síťový adaptér
5. Audiokabel (3.5 mm jack F / 2x Cinch)
6. Audiokabel (jack M 3.5 mm / jack M 3.5 mm / stereo)
7. Redukce 6.3 mm / 3.5 mm
8. Externí mikrofon
9. Optický kabel
10. Smyčka (pouze u modelu A-4118-0)

## Přijímač

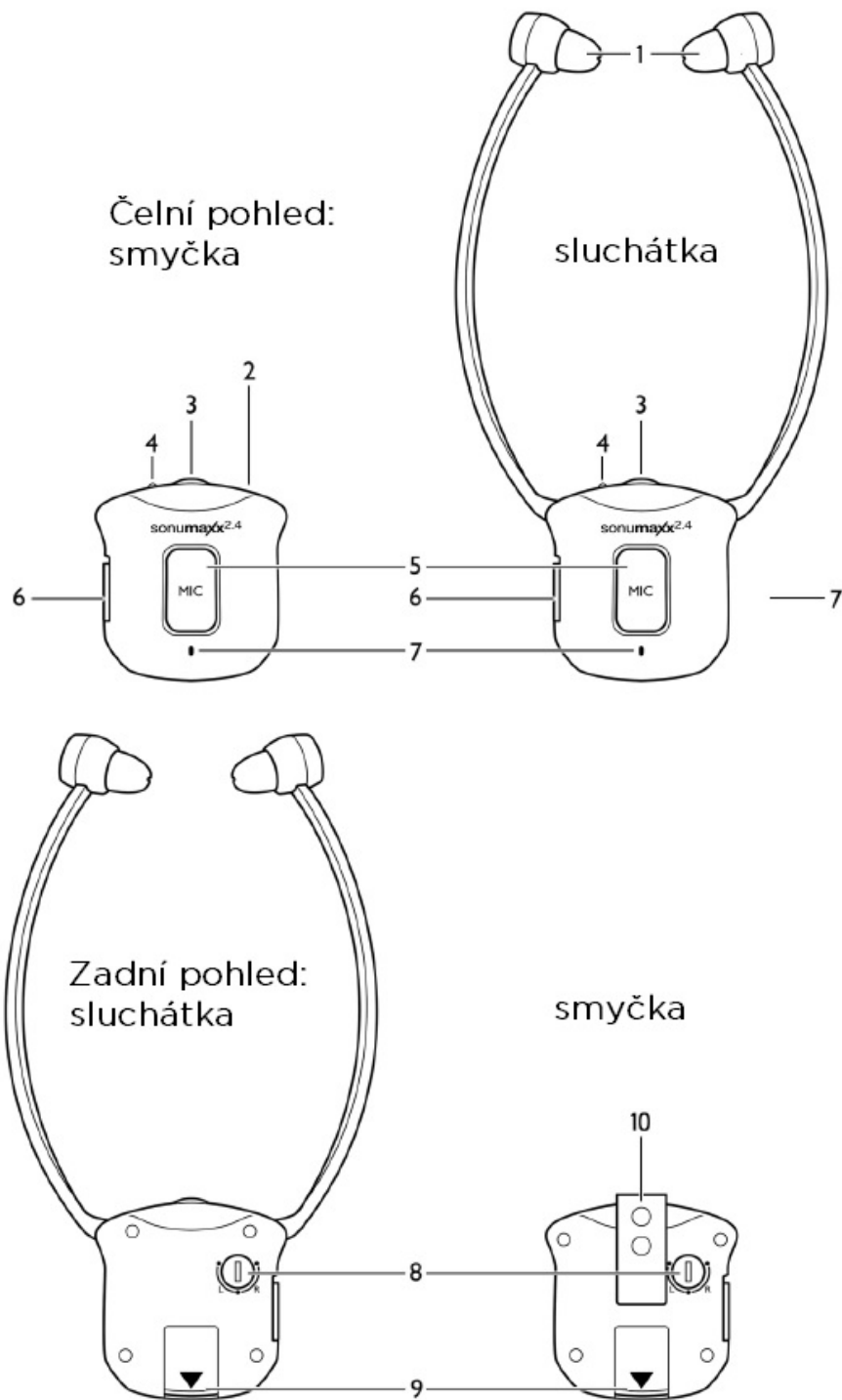

1. Nastavitelné koncovky
2. Konektor 3.5 mm (pouze pro model A-4118-0)
3. Regulátor hlasitosti
4. Indikační LED dioda
5. Tlačítko pro poslech přes vestavěný mikrofon
6. Přepínač Vypnuto (OFF) / Zapnuto (ON)
7. Vestavěný mikrofon
8. Regulace zvuku (pravá/střední/levá)
9. Baterie Li-Pol
10. Klip (pouze pro model A-4118-0)

## Vysílač

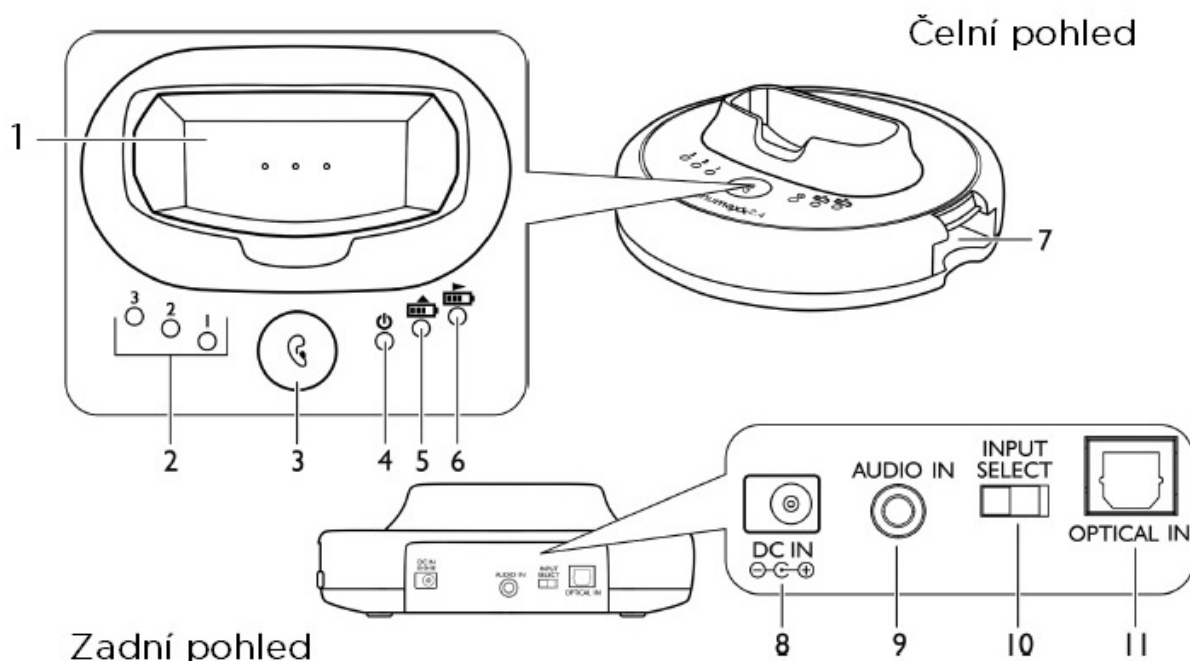

1. Nabíjecí kolébka
2. LED indikátor kvality zvuku
3. Přepínač kvality zvuku
4. Indikační LED dioda (zapnuto /signál)
5. Indikační LED dioda nabíjení baterie v přijímači
6. Indikační LED dioda nabíjení náhradní baterie, umístěné na boku vysílače
7. Konektor pro vložení a nabíjení náhradní baterie
8. Konektor pro připojení síťového adaptéru (DC IN)
9. Konektor pro audio vstup 3.5 mm (AUDIO IN)
10. Přepínač pro volbu audio vstupu nebo optického vstupu
11. Konektor pro připojení optického kabelu (OPTICAL IN)

### Představení produktu

Přenos mezi vysílačem a přijímačem probíhá na frekvenci 2.4 GHz a využívá nejmodernější bezdrátovou technologii. Umožňuje kvalitní poslech televize nebo radia i lidem s velkou sluchovou ztrátou sluchu a to nejen u samotné televize, ale také po celém bytě nebo domě. Jednoduše také můžete připojit další zařízení, jako je např. DVD přehrávač, CD přehrávač, Hi-Fi systém nebo třeba iPod. Bez složitého zapojení si vychutnáte kvalitní poslech po instalaci během několika minut.

## Vlastnosti

- Digitální technologie 2.4 GHz
- Dokovací nabíjecí mechanismus
- Automatické vypnutí (pokud není signál dostupný)
- Vypnutí zvuku poslechu, když je vysílač přepnutý na poslech řeči
- Velmi rychlé nabíjení
- Snadná výměna baterií
- Mikrofon pro snímání zvuku z audio přístroje
- Nastavení priority pravého / levého ucha
- Nastavení kvality zvuku

## Instalace - Vysílač

1. Připojte síťový zdroj do zadní strany vysílače (DC IN)
2. Připojte audiokabel (AUDIO IN) nebo optický kabel (OPTICAL IN) do konektoru na zadní straně vysílače.
3. Druhou stranu kabelu připojte k audio zdroji – přehled možných připojení najdete na obrázku níže – 1 konektor 3.5 mm, 2 konektor 6.3 mm, 3 konektory 2xCinch, 4 externí mikrofon, 5 optický kabel.
4. Přepněte přepínač (10) do vhodné polohy dle zvoleného kabelu.
5. Připojte síťový zdroj do elektrické sítě (230 V).

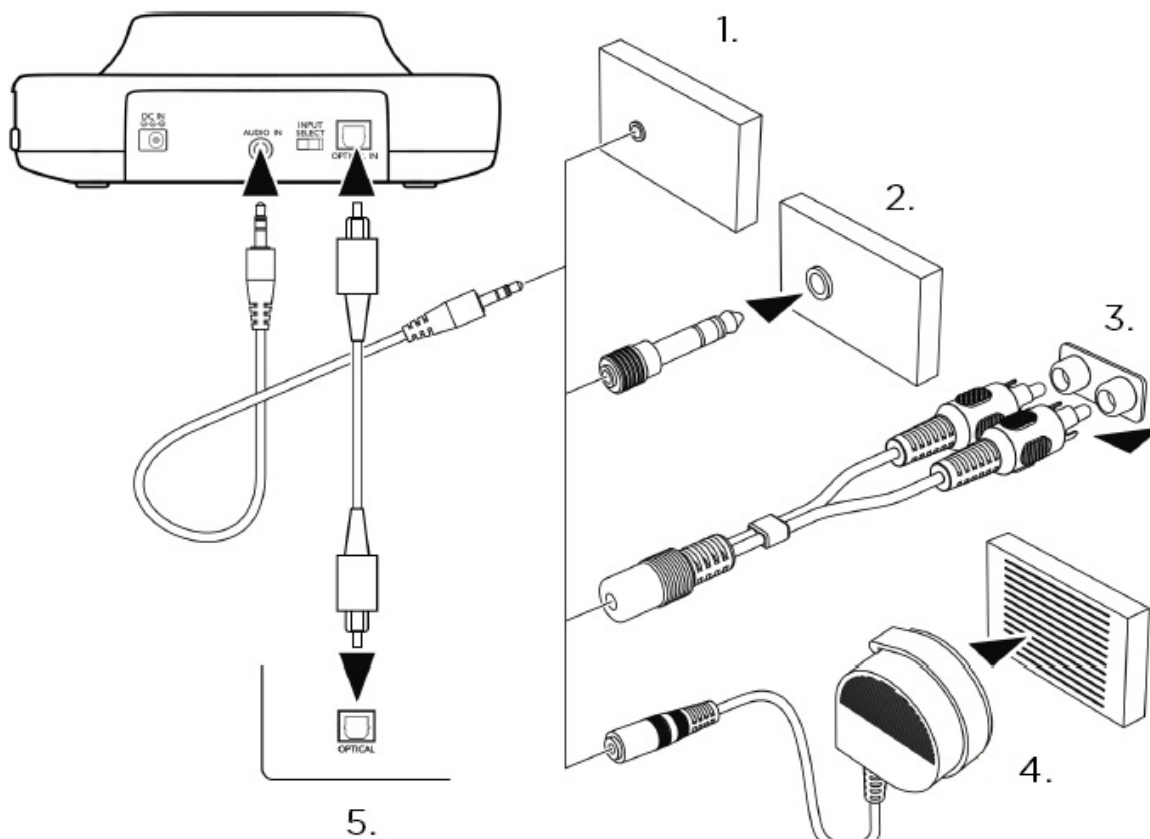

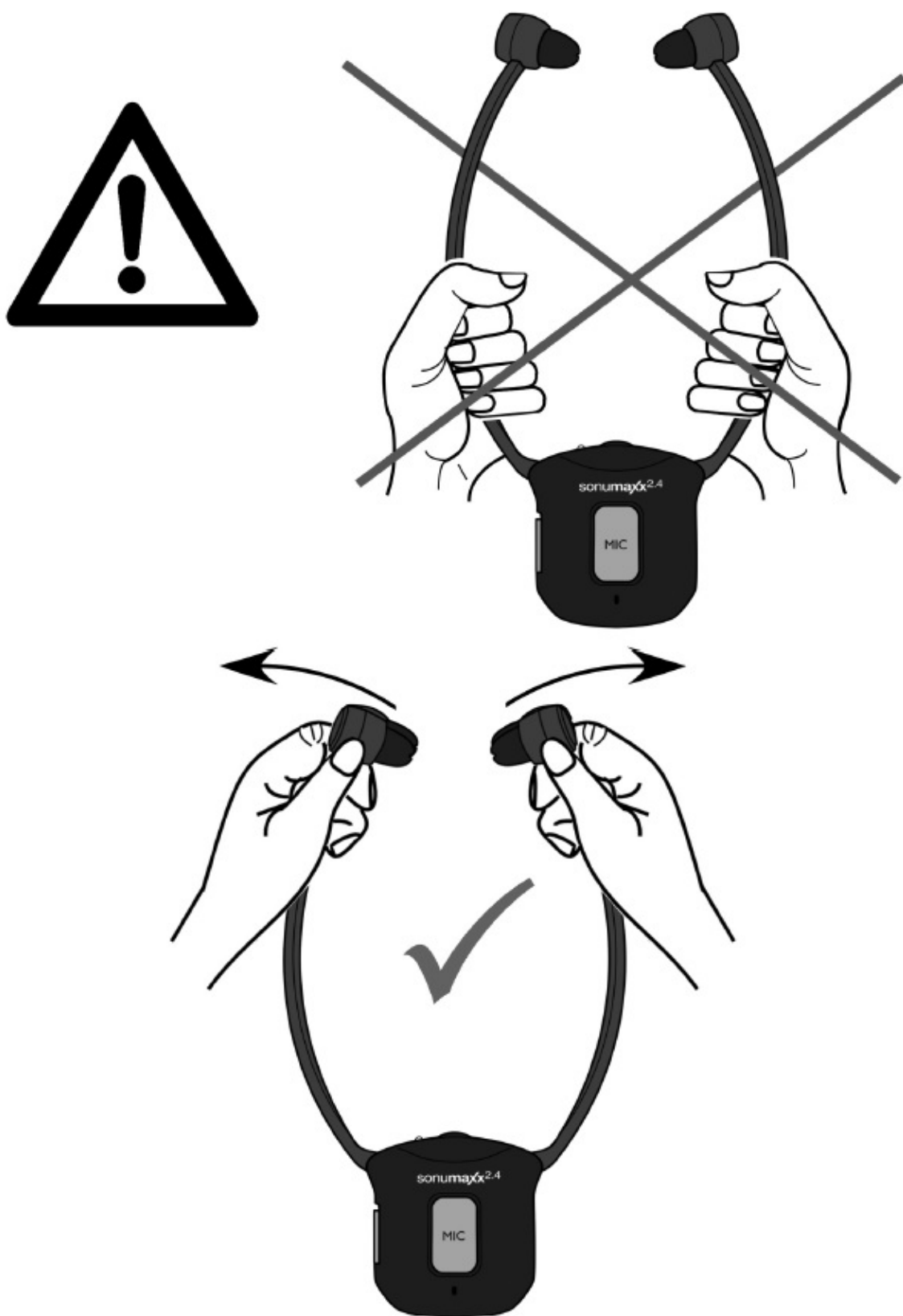

POZOR! Postranice oddalujte pouze do potřebné vzdálenosti!



## Přijímač

Zelená LED dioda na přijímači začne blikat v případě, když přijímač zapnete. Po navázání spojení s vysílačem blikat přestane a začne zeleně svítit. To vše platí pouze v případě, že máte i zapnutý vysílač v elektrické síti.

Vložte baterii do přijímače. Zkontrolujte správnou polaritu. **Pozor!** Nepoužívejte násilí, baterii lze vložit snadno. Na níže uvedeném obrázku je uvedena verze se sluchátky.

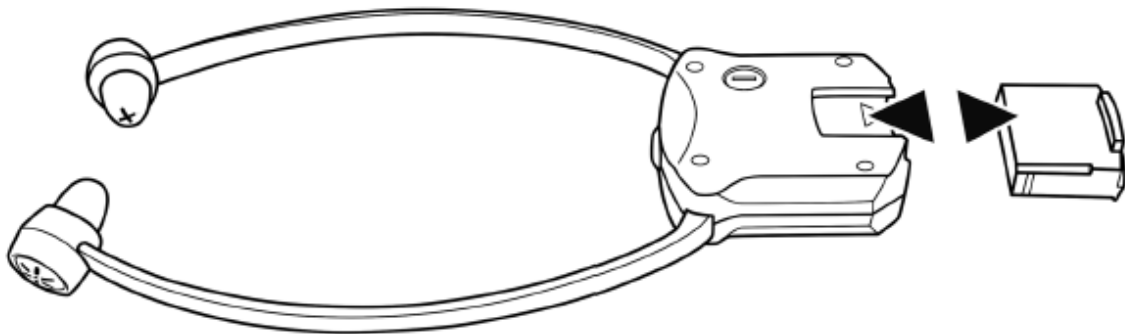

## Ovládání TV systému

1. Vypněte přijímač do polohy OFF (vypnuto).
2. Umístěte přijímač do nabíjecí kolébky a zajistěte, aby došlo ke kontaktu přijímače a vysílače.
3. Nabíjecí cyklus začne ihned automaticky, na vysílači se rozsvítí červená LED dioda. Baterie by měla být plně nabitá po cca 2 hodinách (barva LED diody se změní na zelenou).
4. Náhradní baterii vložte do otvoru na pravém boku vysílače. Opět se Vám při nabíjení rozsvítí červená LED dioda, u které se po plném nabití změní barva na zelenou.

V případě, že máte verzi A-4118-0, pak můžete připojit do konektoru 3.5 mm na horní straně přijímače kromě indukční smyčky, také různé typy sluchátek (ta nejsou součástí balení).

### Upozornění:

Ujistěte se, že je baterie před prvním použitím plně nabitá. Baterii před prvním použitím nabíjejte nejméně 3 hodiny.

Přenos zvuku se automaticky přeruší po 5 minutách, pokud nebude mít žádný zdrojový signál (nepůjde televize, bude vypnutý vysílač) nebo bude signál příliš slabý. Pokud se tyto podmínky změní, přenos začne opět fungovat.

## Nabíjení baterií

1. Vypněte přijímač do polohy OFF.
2. Umístěte přijímač do nabíjecí kolébky vysílače a zajistěte, aby byly oba přístroje v kontaktu.
3. Nabíjení začne automaticky. LED dioda začne svítit červeně. Po plném nabití (po cca 2 hodinách) se barva LED diody změní na zelenou a to je znamení, že je baterie plně nabita.
4. Náhradní baterie je k dispozici pro trvalé užívání. Náhradní baterii vložte do slotu, který je umístěn na boku vysílače. LED dioda začne svítit červeně. Po plném nabití (po cca 2 hodinách) se barva LED diody změní na zelenou a to je znamení, že je baterie plně nabita.

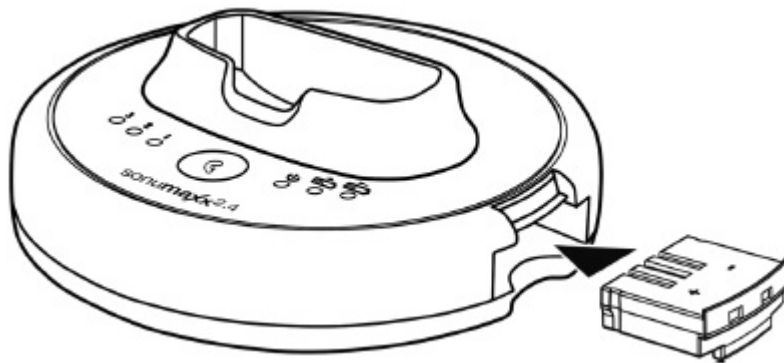
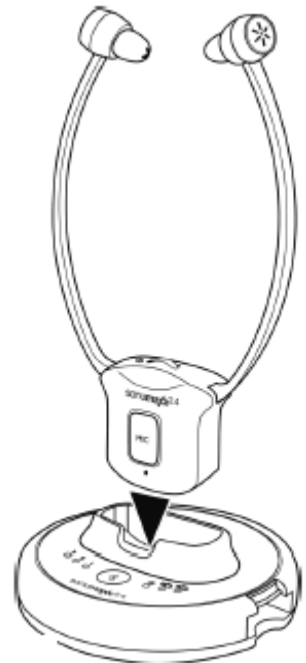

Baterie nejsou určitě věčné. Během několika let ztratí kapacitu a musí se vyměnit. Nejlépe to poznáte tím, že bude krátká výdrž.

### Pozor!

Nikdy se nesnažte nabíjet baterie externě mimo vysílač. Baterie nesmí být vystavovány nadměrnému teplu, jako je sluneční záření, oheň apod. Nikdy nepoužívejte jiné, než originální baterie. Nepoužívejte nenabíjecí baterie. Pokud nepoužíváte přijímač, vypněte ho do polohy OFF, aby nedošlo k poškození baterie. Před prvním použitím musí být baterie plně nabita po dobu nejméně 3 hodiny. Tím baterii správně naformátujete a její životnost bude delší. Při nabíjení musí být přijímač vždy vypnutý v poloze OFF. Nadměrný akustický tlak ze sluchátek může způsobit ztrátu sluchu!

### Důležité:

Tato jednotka může být používána pouze se speciálními dobíjecími bateriemi. Při výměně baterie nebo při likvidaci zařízení musíte postupovat vždy v souladu s platnými právními předpisy, týkající se likvidace baterií. Baterie vložte do správného kontejneru, aby byla zajištěna bezpečná likvidace, která je šetrná k životnímu prostředí.

## Pozor!

Záruka na plnou kapacitu baterie trvá pouze 6 měsíců. Po této době se jedná o běžné opotřebení a kapacita se může snižovat.

## Poslech okolních zvuků



Přenos zvuku můžete kdykoli přerušit např. pokud chcete hovořit s osobou v místnosti. Jedním stisknutím tlačítka MIC na přijímači přerušíte přenos z TV a aktivujete vestavěný mikrofon v přijímači, který začne zesilovat okolní zvuky. Hlasitost okolních zvuků můžete upravit pomocí regulátoru na přijímači. Pro ukončení poslechu pomocí mikrofonu opět stiskněte tlačítko MIC, a tím obnovíte předchozí přenos zvuku z TV.

## Kvalita zvuku

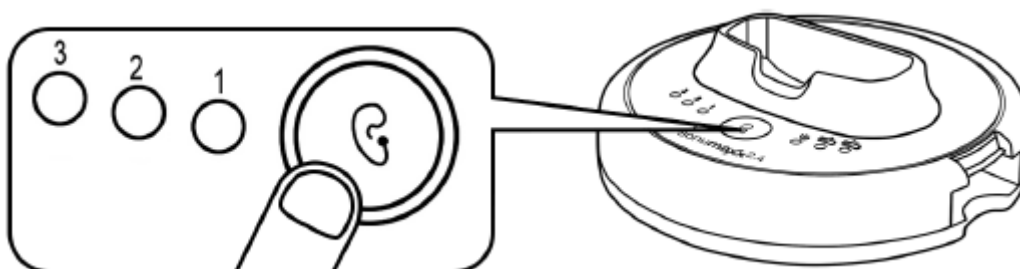
Pokud je to nezbytné, pak si můžete nastavit další tři různé kvality zvuku. Jednoduše si můžete změnit tři přednastavené úrovně a to stiskem tlačítka na čelní straně vysílače.

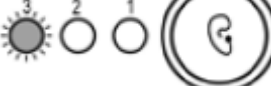

Tón nebo srozumitelnost řeči může být individuálně nastavena podle následujících parametrů:

Mód	Oranžová indikace	Efekt
Základní		Beze změny
1		Rozšíření výšek i hloubek
2		Rozšíření výšek
3		Rozšíření hloubek

## Řešení problémů

### Není zvuk:

- Ujistěte se, že je síťový adaptér správně vložen do zásuvky a že je kabel správně připojen jak do vysílače, tak i do zařízení (např. do televizoru).
- Ujistěte se, že je přijímač zapnutý v poloze ON.
- Napětí baterií je nízké – baterii nabijte nebo vyměňte.
- Ujistěte se, že je zapnuté audio zařízení (např. televize).
- Úroveň hlasitosti přijímače je na nejmenší úrovni – zvyšte hlasitost přijímače.
- Připojené audio/video zařízení není spuštěné.

### Zkreslený zvuk:

- Napětí baterií je nízké – baterii nabijte nebo vyměňte.
- Přijímač je příliš daleko od vysílače – snižte vzdálenost.
- Audio signál je příliš slabý. Zvyšte hlasitost audio zdroje.

**V případě, že se přijímač nepropojí s vysílačem (zelená LED dioda stále bliká), pak postupujte následovně:**

1. Odpojte vysílač od elektrické sítě.
2. Zapněte přijímač do polohy ON.
3. Stiskněte a držte tlačítko MIC přibližně 5 sekund. Zelená LED dioda na přijímači začne rychle blikat.
4. Zapněte vysílač do elektrické sítě.
5. Přijímač a vysílač se spáruje automaticky. Zelená LED dioda přestane blikat a začne trvale svítit zeleně.

## Péče o výrobek

### **Čištění vysílače a přijímače**

Pokud jsou výrobky zaprášené nebo znečištěné, pak je můžete otřít měkkým a jemně navlhčeným hadříkem. Před čištěním musí být vysílač odpojen od elektrické sítě!

## Čištění silikonových koncovek

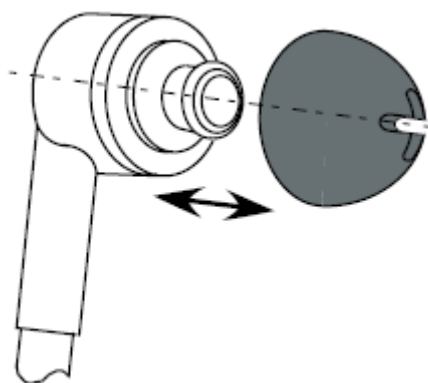

Silikonové koncovky na sluchátkách lze snadno sundat a vyčistit například v mýdlové vodě. Můžete také použít ultrazvukové čištění. Koncovky pečlivě usušte nebo nechte oschnout a až následně je nasadíte na sluchátka.

## Výměna silikonových koncovek

Pokud jsou koncovky silně znečištěné nebo tvrdé, pak je nutné je vyměnit. Náhradní koncovky si můžete zakoupit u prodejce. Staré koncovky sundejte a nasadíte nové.

## Další důležité informace

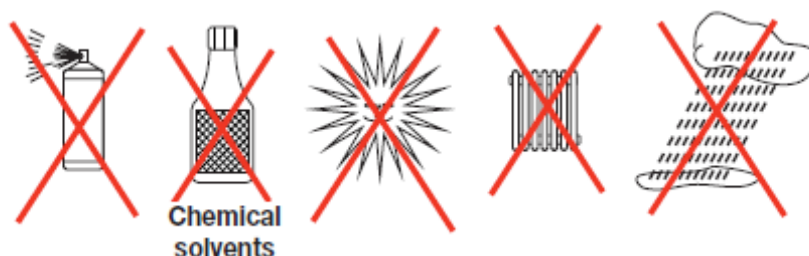

Pokud je nutné výrobek čistit, pak používejte pouze měkký, lehce navlhčený hadřík. Pokud jsou gumové ušní koncovky zničené, tak musí být vyměněny. Tento výrobek není chráněn proti postříkání vodou – neumísťujte ho proto pod nádoby s vodou (např. konvička nebo váza). Neumisťujte přístroj také blízko otevřeného ohně (např. krb nebo svíčka). Nikdy nepoužívejte na čištění alkoholy, ředidla ani jiná organická rozpouštědla. Nevystavujte tento výrobek po dlouhou dobu přímému slunečnímu záření. Výrobek musí být také chráněn proti extrémní teplotě, vlhkosti a prudkým mechanickým otřesům.

## Nakládání s odpady



Použité elektrické a elektronické přístroje musí být podle směrnic EU odevzdány do sběrných dvorů. Symbol na produktu nebo na obalu produktu ukazuje, že nemá být vyhozen do normálního smíšeného odpadu, ale má být odevzdán do příslušného sběrného dvoru. Chráníte tím životní prostředí a zdraví lidí. Životní prostředí a zdraví lidí je špatným nakládáním s odpady ohroženo. Recyklace materiálů pomáhá snižovat spotřebu přírodních zdrojů. Informace o sběrných dvorech dostanete na příslušném místním úřadu, případně od prodejce.

## Baterie



Dodané baterie nemohou být recyklovány. Vadné baterie odevzdejte na sběrných dvorech nebo je vhodte do speciálních kontejnerů na baterie. Vyhazujte pouze plně vybité baterie – chráníte tím životní prostředí.

Tento výrobek splňuje následující normy a nařízení:

2011 / 65 / EU + 2015 / 863 / EU RoHS Directive

2012 / 19 / EU WEEE Directive

2011 / 53 / EU RED Directive

Označení CE najdete na balení. Prohlášení o shodě zašleme na vyžádání.

## Technická data

Přenosový mód	Digitální systém (Digital Hopping system)
Přenosový výkon	< 10 mW
Přenosová frekvence	2.4 GHz ISM BAND I
Frekvenční odezva	30 – 20000 Hz
Zkreslení	< 0.5 %
Poměr signál/rušení	> 75 dB
Napětí – vysílač	5 V, 550 mA
Napětí – přijímač	Li-Pol baterie 3.7 V, 350 mA
Dosah	Max. 25 m ve volném prostoru

---

## ZÁRUČNÍ LIST

Na tento výrobek poskytuje společnost WIDEX LINE spol. s r.o., se sídlem Bohušovická 230/12, Střížkov, 190 00, Praha 9, IČ: 45786381, zapsaná v obchodním rejstříku vedeném Městským soudem v Praze, oddíl C, vložka 17126 (dále jen „**Distributor**“) zákonnou záruku v délce 24 měsíců.

Záruka se nevztahuje na vady zaviněné kupujícím, např. vzniklé při mechanickém, chemickém či tepelném poškození výrobku nebo po neodborném zásahu do výrobku osobou neautorizovanou Distributorem, ani běžným opotřebením výrobku.

Kupující je při uplatnění reklamace povinen předložit/zaslat reklamovaný výrobek, tento záruční list nebo doklad o zaplacení výrobku s potřebnými náležitostmi (zejména model výrobku, výrobní číslo, datum koupě) a současně je povinen uvést konkrétní popis vady výrobku, své kontaktní údaje a zvolený způsob reklamace dle zákona.

Reklamační řád a ceník prací naleznete na webových stránkách Distributora [www.widex.cz](http://www.widex.cz).

### **Pozor!**

Záruka na plnou kapacitu baterie trvá pouze 6 měsíců. Po této době se jedná o běžné opotřebením a kapacita se může snižovat.

**Datum prodeje:** .....

**Výrobní číslo vysílače:** .....

**Výrobní číslo přijímače:** .....



**Razítko, podpis prodejce**